

初中语文

小题才王做[®]

恩波教育研究中心 编

巅峰版

八年级下

本册主编 潘能花

编委 林好 杨丽莉 夏青 张海如
王霞 杨晨 余芳芳 孙艾粉

巅峰小卷

第/01周

巅峰小卷 1	古诗歌阅读	寒食城东即事	1
	文言文阅读	满井游记	2
巅峰小卷 2	现代文阅读 1	民俗文化	3
	现代文阅读 2	社戏(节选)	4

第/02周

巅峰小卷 3	古诗歌阅读	元宵	7
	文言文阅读	《东京梦华录》序	8
巅峰小卷 4	现代文阅读 1	钟馗戏蝠	9
	现代文阅读 2	艾之爱	11

第/03周

巅峰小卷 5	古诗歌阅读	主人池前鹤	13
	文言文阅读	造白糖	14
巅峰小卷 6	现代文阅读 1	“二十四节气”与物候	15
	现代文阅读 2	春天,从花瓣上启程	16

第/04周

巅峰小卷 7	古诗歌阅读	画眉鸟	19
	文言文阅读	楼船	20
巅峰小卷 8	现代文阅读 1	低碳生活	21
	现代文阅读 2	人间最美初夏时	23

第/05周

巅峰小卷 9	古诗歌阅读	硕鼠	25
	文言文阅读	小石潭记(节选)/开先寺至黄岩寺 观瀑记(节选)	26
巅峰小卷 10	现代文阅读 1	押韵	27
	现代文阅读 2	贵州奇胜万峰林	29

第/06周

巅峰小卷 11	古诗歌阅读	风雨	31
	文言文阅读	宝石(节选)	32
巅峰小卷 12	现代文阅读 1	论诗	33
	现代文阅读 2	石破天惊绣光阴	34

第/07周

巅峰小卷 13	古诗歌阅读	暮春浣水送别	37
	文言文阅读	京口建浮桥议	38



巅峰小卷 14	现代文阅读 1 现代文阅读 2	我们为什么要学习语文(节选) 失败的好处和想象的重要性	39 41
第/08周			
巅峰小卷 15	古诗歌阅读 文言文阅读	怀嵩楼新开南轩与郡僚小饮 湖之鱼	43 44
巅峰小卷 16	现代文阅读 1 现代文阅读 2	科技主题演讲 在复旦大学 2023 届研究生毕业典礼上的讲话	45 47
第/09周			
巅峰小卷 17	古诗歌阅读 文言文阅读	春日寄怀 冷泉亭记	49 50
巅峰小卷 18	现代文阅读 1 现代文阅读 2	庆祝“第十五个中国旅游日”主题阅读 像山河一样打开自己	51 53
第/10周			
巅峰小卷 19	古诗歌阅读 文言文阅读	浣溪沙 游青碧溪记	55 56
巅峰小卷 20	现代文阅读 1 现代文阅读 2	旅游 走进阿里	57 59
第/11周			
巅峰小卷 21	古诗歌阅读 文言文阅读	征人怨 北冥有鱼/海螯与群蚁	61 62
巅峰小卷 22	现代文阅读 1 现代文阅读 2	中国诗词文化 单向的时间	63 65
第/12周			
巅峰小卷 23	古诗歌阅读 文言文阅读	阙水歌 虽有嘉肴/马援列传(节选)	67 68
巅峰小卷 24	现代文阅读 1 现代文阅读 2	文化强国 水墨之秋	69 71
专题阅读			
专题阅读 1	整本书阅读		73
专题阅读 2	古诗文阅读		77
专题阅读 3	现代文阅读		84
专题阅读 4	跨学科阅读		91
期末精选			
期末精选 1	南京市建邺区 2024—2025 学年度期末		97
期末精选 2	苏州市工业园区 2024—2025 学年度期末		103
期末精选 3	无锡市 2024—2025 学年度期末		109
期末精选 4	南通市通州区 2024—2025 学年度期末		113
期末精选 5	泰州市姜堰区 2024—2025 学年度期末		119
期末精选 6	盐城市 2024—2025 学年度期末		125

答案全解精析(另册)



巅峰小卷

第 / 01周

巅峰小卷 1 古诗歌阅读+文言文阅读

总分/得分:23/_____

建议/实际用时:20分钟/_____

见答案册 P1

一、阅读下面这首诗,回答问题。(5分)

寒食^①城东即事

〔唐〕王 维

清溪一道穿桃李,演漾^②绿蒲涵^③白芷^④。
溪上人家凡^⑤几家,落花半落东流水。
蹴鞠^⑥屡过飞鸟上,秋千竞出垂杨里。
少年分日^⑦作遨游,不用清明兼上巳。

【注】①寒食:古代节令名,在清明节前一二日。在这一日,禁烟火,只吃冷食。②演漾:荡漾。③涵:沉浸。④白芷:一种香草。⑤凡:总共。⑥蹴鞠:同“蹴鞠”,古代踢球的游戏。⑦分日:一天天,每天。又说指春分之日。

1. (思维提升)本诗颈联在首联、颔联写清溪桃李的背景上又添新的意蕴,请简要赏析。(3分)

答:_____

2. 下列关于这首诗的理解不正确的一项是(2分) ()

- A. 这是一首山水田园诗,写出诗人内心对山水田园的热爱之情。
- B. 三、四句写诗人看到落花与流水,因此伤感起来。
- C. “蹴鞠屡过飞鸟上”,写高超的蹴鞠技巧;“秋千竞出垂杨里”,则写于垂柳中荡起秋千的快乐。
- D. “少年分日作遨游,不用清明兼上巳”,说明当时上巳节已经与寒食节、清明节融合在一起。

触类旁通

寒食江^①畔

〔唐〕白居易

草香沙暖水云晴,风景令人忆帝京。
还似往年春气味,不宜今日病心情。
闻莺树下沉吟立,信马江头取次^②行。
忽见紫桐花怅望,下邳^③明日是清明。

【注】①江:江州。②取次:亦作“取此”,随意,任意。③下邳(guī):地名,诗人的家乡,白氏家族的聚居地,族人及后代皆养于此。

下列对诗歌的理解和赏析错误的一项是 ()

- A. 诗歌标题往往隐藏着一些作品信息,根据标题,我们可以知道这首诗歌写于春天。
 B. 首联从嗅觉、触觉、视觉着笔,写了春天江畔的风景,洋溢着醉人的春天气息。
 C. 颈联写诗人站在树下倾听莺啼之后,骑着马儿在江边随意行走,在美景中,他的心情逐渐平复愉悦。
 D. 本诗虚实转换相结合,由实转虚,由虚转实,曲折有致,勾连起过去、现在和未来,平淡中意味幽深,令人回味。

二、(2024·无锡滨湖期中)阅读下面的文言文,回答问题。(18分)

满井游记

[明]袁宏道

燕地寒,花朝节^①后,余寒犹厉。冻风时作,作则飞沙走砾。局促一室之内,欲出不得。每冒风驰行,未百步辄返。

廿二日天稍和,偕数友出东直,至满井。高柳夹堤,土膏微润,一望空阔,若脱笼之鹤。于时冰皮始解,波色乍明,鳞浪层层,清澈见底,晶晶然如镜之新开而冷光之乍出于匣也。山峦为晴雪所洗,娟然如拭,鲜妍明媚,如倩女之鬋^②面而髻鬟之始掠也。柳条将舒未舒,柔梢披风,麦田浅鬣寸许。游人虽未盛,泉而茗者,罍^③而歌者,红装而蹇^④者,亦时时有。风力虽尚劲,然徒步则汗出浹背。凡曝沙之鸟,呷浪之鳞,悠然自得,毛羽鳞鬣之间皆有喜气。始知郊田之外未始无春,而城居者未之知也。

夫不能以游堕事,潇然于山石草木之间者,惟此官也。而此地适与余近,余之游将自此始,恶能无纪?己亥之二月也。

【注】①花朝节:旧时以阴历二月十二日为花朝节,这一天人们要到野外去玩赏春光。②鬋(huì):洗脸。③罍(léi):这里指端着酒杯。④蹇(jiǎn):这里指骑驴。

3. 下列对选文内容的理解错误的一项是(3分) ()

- A. 开头先点出地点时令。“余寒犹厉”交代了这一年的北方天气寒冷,春天来迟了。
 B. 第2段中的“天稍和”,既写天气的和暖,也为下文作者出游赏春做铺垫。
 C. 第3段表面写自己官小职闲,得以纵情遨游,实则暗示了自己在官场的郁郁不得志。
 D. 作者用极为简练的笔法勾勒出京郊早春的景象,充满田园气息。

4. 解释下列句中加点词。(4分)

- (1) 于时冰皮始解: _____ (2) 柳条将舒未舒: _____
 (3) 风力虽尚劲: _____ (4) 而此地适与余近: _____

5. (思维提升)用现代汉语翻译下面句子。(4分)

夫不能以游堕事,潇然于山石草木之间者,惟此官也。

译文: _____

6. 下列加点词的意思和用法与例句相同的一项是(3分) ()

例:晶晶然如镜之新开

- A. 如倩女之鬋面 B. 局促一室之内 C. 若脱笼之鹤 D. 凡曝沙之鸟

7. 阅读全文,找出并分析文章中的一处对比。(4分)

答: _____

巅峰小卷 2 现代文阅读 1+现代文阅读 2

总分/得分:31/_____ 建议/实际用时:30 分钟/_____

见答案册 P2

一、(2024·苏州吴中、吴江、相城期中)阅读下面的文字,回答问题。(13分)

【材料一】

①农历二月二龙抬头,又称春耕节,龙抬头标志着阳气生发,雨水增多,万物生机盎然,春耕由此开始。农民日出而作、日落而息,繁重的劳动需要补充体力。此时春节刚过,各家剩余的年糕就派上用场了。把年糕放在早晨烧粥的蒸架上烧软,凉后带去农田。过去农户下田耕作都腰扎布带,他们把长方形的年糕插在腰带里,干活累了,肚子饿了,拿腰间插的年糕啃几口充饥,有力气劳作,腰也不酸了,年糕因此又称“撑腰糕”。

②苏州城里的老百姓不下田为啥也要吃撑腰糕?传说明代宣德年间,被苏州老百姓尊为“况青天”的况钟即将离任,况钟“两袖清风朝天去,不带江南一寸棉”,苏州百姓感念其恩,数万乡民自发蒸年糕,赠别况钟,以至于况钟门前年糕堵道。老百姓说,况青天为百姓办事,百姓也要为况青天撑腰。民意不可违,皇帝让况钟再留任四年。真是年糕好吃,撑腰不易。

(摘编自陈锡荣《糖年糕与撑腰糕》,《姑苏晚报》2024年3月10日)

【材料二】

①民俗是人民群众在长期的生产生活中形成的风俗习惯,它是人民群众智慧的结晶,是弥足珍贵的文化遗产。苏州建城已有二千五百多年的历史,在漫长的岁月中形成了具有吴地特色的民俗。1986年11月在纪念苏州建城2500周年时正式对外开放的苏州民俗博物馆,就是一个展示苏州民俗的窗口,是我国首家以展示都市民俗为主要内容的专业博物馆。目前,全馆围绕节令民俗、吉祥民俗等展出一些民俗文物,介绍一些民俗知识,以丰富人民的文化生活,增进各地朋友与国际友人对苏州传统民俗文化的了解。

②下面是几则苏州民俗的简介。

轧 神 仙	抬 猛 将
<p>农历四月十四日,苏州南浩街,一年一度的轧神仙庙会在这里举行,附近小摊林立,各色小吃、工艺品、花鸟虫鱼等应有尽有。据说这天是神仙吕洞宾生日。他化身乞丐、小贩混在人群之中济世度人,因此男女老少们熙熙攘攘,摩肩接踵,希望在人群中“轧”到神仙。</p>	<p>猛将是民间的驱蝗神,农历正月十三日传为猛将诞日。苏州宋仙洲巷吉祥庵旧有祭祀仪式,庵内点燃巨烛,市人争往观看,俗称看大蜡烛。蜡烛往往要燃半月之久,以祭祀猛将神,祈求来年风调雨顺。乡民则酬答尤盛,此日前后具牲载酒,抬神嬉游,奔走如飞。</p>

【材料三】

①某春节报告显示,花灯、打铁花、英歌舞、舞龙、醒狮、簪花围、剪纸、面塑、滚灯、糖画成为2024年春节期间最受关注的非遗民俗前十。其中,福建蟳埔村簪花围播放量同比增长3058%,是播放量增长最快的非遗民俗。此外,春节期间,潮汕英歌舞相关话题多次登上热榜。在“伦敦刮起英歌舞风”的南山英歌队、成立于1952年的西门女子英歌队由此被更多人知晓。

②英歌舞的视频在线上火爆出圈,吸引了众多游客前往潮汕地区,亲身体会民俗的魅力。这直接导致了2024年春节,潮汕共接待游客285.3万人次,同比上涨44.1%。普宁英歌舞国家级代表性传承人陈来发曾表示,希望每支舞队都能走出村镇,去更大的舞台演出。他认为,“短视频的记录和传播,无疑增大了这个可能性”。

③一方屏幕上,传统民俗的“老”与强观赏性的“潮”相互碰撞,很难不激起人们的兴趣。伴随着互联网平台的努力,在人们身处的此地与葆有年味的他乡之间,在“90后”“00后”没见过的传统民俗与新潮流之间,科技正在以创新的形式成为新桥梁。

(摘编自《2024,赛博年味元年》,《三联生活周刊》2024年2月23日)

1. 根据三则材料,下列关于民俗文化的说法正确的一项是(3分) ()

- A. 有些民俗文化源于民间传说、神话故事,没有科学依据,不值得宣扬。
B. 苏州人二月二爱吃“撑腰糕”主要是因为“撑腰糕”能充饥,肚子饿了啃几口,就有力气劳作了。
C. 苏州民俗博物馆是首座以展示苏州节令民俗文物为主的专业博物馆。
D. 传统民俗在短视频热播,不仅创新了文化遗产的形式,还推动了旅游经济的发展。

2. (思维提升)结合材料一、二,请完成下面的探究任务表。(4分)

民俗	民俗寓意
撑腰糕	(1) _____
轧神仙	沾染仙气,带来好运
抬猛将	(2) _____

3. 请你担任民俗小小推介官,为自己家乡的某个民俗(材料一、二出现的除外)拍摄一段小视频,让家乡的民俗也能“火出圈”。(6分)

家乡民俗推介	
民俗名称	(1) _____
拍摄道具清单	(2) _____
民俗推介语	(3) _____

二、(2024·苏州吴中、吴江、相城期中)阅读下面的文字,回答问题。(18分)

社 戏(节选)

沈从文

①萝卜溪邀约的浦市戏班子,赶到了吕家坪,是九月二十二。一行十四个人,八个笨大衣箱,坐了只辰溪县装石灰的空船,到地时,便把船靠泊在码头边。

②到开锣那天,本村和附近村子里的人,都换了浆洗过的新衣服,荷包中装满零用钱,赶到萝

卜溪伏波宫看大戏。因为一有戏，照习惯吕家坪镇上卖大面的、卖豆糕米粉的、油炸饼和其他干湿甜酸熟食冷食的，无不挑了锅罐来搭棚子，竞争招揽买卖。妇女们且多戴上满头新洗过的首饰，或镀金首饰，发蓝点翠首饰，扛一条高脚长板凳，成群结伴跑来看戏，必到把入晚最后一幕杂戏看完，把荷包中零用钱花完，方又扛起那条凳子回家。有的来时还带了饭箩和针线，有的又带了香烛纸张顺便敬神还愿。小孩子和老妇人，尤其把这几天当成一个大节日，穿上新衣赶来赴会。平时单纯沉静的萝卜溪，于是忽然显得空前活泼热闹起来。

③长顺一家正忙着把橘子下树上船，还要为远来看戏的亲友准备茶饭，因此更见得热闹而忙乱。家中每天必为镇上和其他村子里来的客人，办一顿过午午饭。又另外烧了几缸热茶，供给普通乡下人。长顺自己且换了件大船主穿的大袖短摆蓝宁绸长衫，罩一件玄青羽绫马褂，舞着那个挂有镶银老虎爪的紫竹马鞭长烟杆，到处走动拜客。第一天开锣时，由长顺和其他三个上年纪的首事人，在伏波爷爷神像前磕头焚香，杀了一只白羊、一只雄鸡，烧了个申神黄表。戏还未开场，空坪中即已填满了观众，吕家坪的官商要人，都已就座。开锣后即照例“打加官”，由一个套白面具的判官，舞着个肮脏的红缎巾幅，台上打小锣的检场人叫一声：“某大老爷禄位高升！”那判官即将巾幅展开，露出字面。被尊敬颂祝的，即照例赏个红包封。有的把包封派人送去，有的表示豪爽，便把那个赏金用力直向台上攒去，惹得一片喝彩。且随即就由戏班中掌班用红纸写明官衔姓名钱数，贴到戏台边，用意在于对于这种当地要人示敬和致谢，一面向班中表示大公无私。当天第一个叫保安队队长。第一出戏象征吉祥性质，对神示敬，对人颂祷。第二出戏与劝忠敬孝有关。

④到中午休息，匀出时间大吃大喝。休息时间，一些戏子头上都罩着发网子，脸上颜料油腻也未去净，争到台边熟食棚子去喝酒，引得观众包围了棚子看热闹。顽皮孩子且乘隙爬上戏台，争夺马鞭子玩，或到台后去看下装的旦角，说两句无伤大雅的笑话。妇女们把扣双凤桃梅大花鞋的两脚，搁在高台子踏板上，口中噓噓地吃辣子羊肉面，或一面剥葵花子，一面并谈论做梦绩麻琐碎事情。下午开锣重唱，戏文转趋热闹活泼。

⑤掌班走到几位要人身边来请求赏脸，在排定戏目外额外点戏。大家都客气谦让，不肯开口。经过一阵撺掇，队长和税局主任是远客，少不了各点一出，会长也被迫点一出。队长点《武松打虎》，因为武人点英雄，短而热闹，且合身份；会长却点《王大娘补缸》，戏是趣剧，用意在于与民同乐。戏文经点定后，照例也在台柱边水牌上写明白，给看戏人知道。开锣后正角上场，又是包封赏号，这个包封却照例早由萝卜溪办会的预备好，不用贵客另外破钞。

⑥最末一出杂戏多是短打，三个穿红裤子的小花脸，在台上不住翻跟斗，说浑话。

⑦收锣时已天近黄昏，天上一片霞，照得人特别好看。一切人影子都被斜阳拉得长长的，脸庞被夕阳照炙得红红的。到处是笑语嘈杂，过吕家坪去的渡头，尤其热闹。方头平底大渡船，装满了从戏场回家的人，慢慢在平静河水中移动，两岸小山都成一片紫色，天上云影也逐渐在由黄而变红，由红而变紫。天空无云处但见一片深青，秋天来特有的澄清。

⑧远山野烧，因逼近薄暮，背景既转成深蓝色，已由一片白烟变成点点红火……一切光景无不神奇而动人。可是，人人都融和在这种光景中，带点快乐和疲倦的心情，等待还家。无一个人能远离这个社会的快乐和疲倦，声音与颜色，来领会赞赏这耳目官觉所感受的新奇。

(有删改)

【辨·民俗特色】

4. 与鲁迅笔下江南的“社戏”不同,沈从文笔下的“社戏”有哪些独特的习俗?(4分)

答:_____

【品·民俗风情】

5. (思维提升) 文章大多叙写戏前戏后的环境、场景、观众等,直接描写社戏的内容很少,是否会冲淡文章的主题?为什么?(4分)

答:_____

6. 文章第②段和第④段都写了妇女们看社戏的表现,请结合具体描写,说一说在她们身上体现了当地怎样的民风人情。(4分)

答:_____

【思·民俗文化】

7. 从文中画线的几处社戏表演的内容描写来看,戏曲民俗文化遗产有什么意义?(2分)

答:_____

【探·民俗情怀】

8. 鲁迅写社戏,文字纤尘不染,一如孩童之心那样清澈透明;而沈从文写社戏如抒情诗一般优美。试比较鲁迅写看完戏半夜归航的情景和沈从文写戏收锣时的情景的异同,结合文本简要分析。(4分)

月还没有落,仿佛看戏也并不很久似的,而一离赵庄,月光又显得格外的皎洁。回望戏台在灯火光中,却又如初来未到时候一般,又漂渺得像一座仙山楼阁,满被红霞罩着了。吹到耳边来的又是横笛,很悠扬;我疑心老旦已经进去了,但也不好意思说再回去看。

不多久,松柏林早在船后了,船行也并不慢,但周围的黑暗只是浓,可知已经到了深夜。他们一面议论着戏子,或骂,或笑,一面加紧的摇船。这一次船头的激水声更其响亮了,那航船,就像一条大白鱼背着一群孩子在浪花里蹿,连夜渔的几个老渔父,也停了艇子看着喝采起来。

——鲁迅《社戏》

答:_____

第 / 02周

巅峰小卷3 古诗歌阅读+文言文阅读

总分/得分:19/ _____

建议/实际用时:20分钟/ _____

见答案册 P3

一、阅读下面这首诗,回答问题。(5分)

元 宵

[明]唐 寅

有灯无月不娱人,有月无灯不算春。
春到人间人似玉,灯烧月下月如银。
满街珠翠游村女,沸地笙歌赛社神^①。
不展芳尊^②开口笑,如何消得此良辰。

【注】①社神:土地神。古代每逢社日(分春社、秋社两种)有祭祀土地神、祈祝丰收的习俗。②尊:古代盛酒的器具。

1. 这首诗描写了元宵节哪些民俗?(2分)

答: _____

2. (思维提升)请从修辞手法的角度对“春到人间人似玉,灯烧月下月如银”进行赏析。(3分)

答: _____

触类旁通

甲午元旦^①

[清]孔尚任

萧疏白发不盈颠^②,守岁围炉竟废眠。
剪烛催干消夜酒,倾囊分遍买春钱。
听烧爆竹童心在,看换桃符老兴偏^③。
鼓角^④梅花^⑤添一部,五更欢笑拜新年。

【注】①孔尚任写此诗时已六十六岁,离开官场,在家乡曲阜简居。②颠:头顶。③偏:不尽。④鼓角:泛指乐器。⑤梅花:《梅花落》,乐曲名。

试从感官角度赏析颈联两句的精妙之处。

答: _____

巅峰小卷 4 现代文阅读 1+现代文阅读 2

总分/得分:34/_____ 建议/实际用时:30 分钟/_____

见答案册 P4

一、(2025·南通如东期中)阅读下面的文字,回答问题。(16分)

【材料一】

如东非遗传承——钟馗戏蝠

①钟馗戏蝠是江苏南通如东县地区的传统舞蹈,属于江苏省非物质文化遗产之一。清末,如东岔河、掘港一带每年都要举行灯会,而“钟馗戏蝠”则是灯会中最受欢迎的节目之一。整个舞蹈融灯彩、舞蹈、木偶于一体,在人物形象的塑造和表现手法的运用上都有独到之处,达到很高的水平。

②钟馗,是中国古代传说中的故事人物。相传唐明皇于病时梦见一大鬼捉一小鬼啖之。上问之,自称名钟馗,生前应武举因貌丑未中,死后决心消灭天下妖孽。明皇醒后即愈,遂命画工吴道子绘成图像,这是沈括《梦溪笔谈》中记载的故事。钟馗之像五代时悬于除夕,后来民间习俗多悬于端午,说是能打鬼和驱除邪祟。

③在一些民俗中,钟馗的形象大都是顶盔贯甲、举鞭扬铜或持刀握斧的勇武门神。而在如东岔河一带,钟馗却成了一个生动、笨拙而又可爱的判官,一个降福人间的天神。钟馗手持宝剑,蝙蝠被制伏在地,这是当地人家的中堂画。在民间舞蹈“钟馗戏蝠”中,钟馗这一形象表现得尤为突出。

④锣鼓声中,一小鬼手持蝙蝠灯开道,四下巡逻;接着钟馗在唢呐声中出场,另一小鬼举着华盖紧随其后。只见浓墨重彩的钟馗面容冷峻,双目圆睁,威风凛凛;着红官衣,披围肩,束玉带,穿红绸灯笼裤,蹬厚底靴。随着打击乐的节奏,钟馗手执折扇与四蝙蝠追逐嬉戏,谓之“戏蝠”;接着忽上忽下、忽左忽右,或跪,或蹲,或立,谓之“扑蝠”;在激越的唢呐声中,钟馗将蝙蝠提起,向观众抛去,谓之“降蝠”,舞蹈进入高潮。

⑤钟馗高达2米,京剧脸谱,腿和举伞小鬼绑在一起,二者由一人表演,类似于踩高跷,而众小鬼则五短身材,滑稽脸谱,两者形成了大小、高矮的强烈对比。钟馗舞姿粗犷豪放,与小鬼舞在一起,动作显得极为夸张,舞扇、扑蝠动作笨拙、稚气,又显得诙谐可爱,而小鬼逗趣、嬉闹时,身段敏捷灵活。这一笨一巧、一快一慢,形成了两个不同人物的鲜明对比。夸张、对比的运用,使整个舞蹈充满了吉祥的气氛和风趣诙谐的风格。

(选自“如东电商”公众号)

【材料二】

南通非遗项目巡礼——钟馗戏蝠

①南通东濒黄海、南倚长江,既是长江文化与海洋文化的交汇点,也是吴越文化、荆楚文化、齐鲁文化的交汇点。兼容并蓄、多元共存的历史文化传统,孕育了绚丽多彩、独领风骚的非物质文化遗产。非物质文化遗产在南通各地均有分布,其种类包括民间文学,传统音乐,传统舞蹈,传统戏剧,曲艺,传统体育、游艺与杂技,传统美术,传统技艺,传统医药以及民俗等10大类。钟馗戏蝠是江苏南通如东县地区的传统舞蹈,属于江苏省非物质文化遗产之一。

历史沿革及分布情况

②从前,在如东一带就有“兴灯”的习俗。其时,由各行业的商家和各家族的大户出灯,于每年的正月十三、正月十八、三月十六举行,以敬神娱人,驱邪消灾,祈求吉祥幸福。“方家的判官郑家的象,曹家的彩牌不同样。”这一流传甚广的顺口溜中所说的判官就是钟馗戏蝠灯彩。当地绘制钟馗的中堂画面中,往往还有五只蝙蝠相伴,喻为五福临门。而流传于如东岔河、掘港地区的民间舞蹈钟馗戏蝠正是寄托了老百姓的这一美好愿望。

③钟馗戏蝠中的钟馗偶像,身高两米多、头顶华盖,在一小鬼(蝙蝠)的操纵下,随着音乐翩翩起舞,另有四小鬼(蝙蝠)在钟馗前后左右嬉戏伴舞、翻飞腾扑。钟馗戏蝠这一民间舞蹈的表现手法和艺术个性独特,在中国舞坛并不多见。主题鲜明,作品的立意是驱邪祛恶,向善求福;手法独到,集灯彩、木偶、杂技、舞蹈于一体,舞蹈语汇丰富、生动,夸张、拟人的处理恰到好处;个性突出,高大、威严、憨拙的钟馗与矮小、灵巧、活泼的小鬼,形成强烈反差和对比,塑造了一个与众不同、使人过目不忘的钟馗形象。

④明末清初之际(1630年前后),安徽歙县方氏兄弟二人来如东岔河谋生。清代宣统年间,方家“国”字辈,即其祖父时重新恢复了灯彩钟馗戏蝠的上演。早先方家表演的钟馗是双人行街表演的灯彩,20世纪80年代初,如东县文化工作者又在原有基础上加工和创新。钟馗戏蝠的代表性人物方邦荣、冯朗、郭长胜、吴严均等参与了对钟馗灯彩的制作与改进;江正林、吴尧、徐善华、严行等承担了钟馗戏蝠的主要挖掘整理工作;吴克明参与了钟馗戏蝠的挖掘整理,并先后多次扮演操纵钟馗的小鬼和参与辅导钟馗戏蝠的排练,现为市级代表性传承人。

主要价值

⑤舞蹈已形成近400年,具有深入挖掘、研究、探讨的历史文化价值。钟馗戏蝠既是舞蹈,又是杂技和灯彩,有深邃的思想内涵和较高的文化艺术价值。由于钟馗戏蝠近20多年来多次在国内外重大活动中登台亮相,拥有广泛的群众基础,具有很大的开发利用价值。

(选自“南通非遗”公众号)

1. 结合两则材料的阅读,概括如东“钟馗戏蝠”的特点。(4分)

答: _____

2. 材料一画线处场面描写颇具特色,请从描写方法的角度加以赏析。(4分)

答: _____

3. 材料二的③④两段文字缺少小标题,请你仿照第②段的标题形式补写。(4分)

4. (思维提升)小语作为学生代表,将以“文化遗产历史 遗产延续未来”为主题在国旗下讲话,请你结合上文及下面链接资料,为她准备一段结束语。(80字左右)(4分)

【链接资料】2006年,南通板鹁风筝制作技艺入选首批国家级非物质文化遗产代表性项目名录。目前,南通板鹁风筝制作技艺有市级以上代表性传承人22名,其中,国家级1名、省级4名、市级17名。传承人积极参加各类板鹁风筝制作技艺传承活动,在坚持每年自己制作板

鹤风筝的同时,还通过“风筝进校园”等活动,让更多南通青少年了解、认识这一非遗项目。

(选自《南通板鹤风筝:百哨齐鸣 “响”誉世界》)

答:_____

二、(2025·泰州泰兴期末)阅读下面的文字,回答问题。(18分)

艾之爱

祁云枝

①艾蒿生长在家乡的沟渠边、河滩上。惊蛰后,艾蒿和白蒿、米蒿一同醒来,一同苏醒的,还有很多被我们称之为野菜的小草。它们伸胳膊展腿,像书法家怀素信笔挥毫,横竖撇捺弯钩,“纵横千万字”的草书,熙熙攘攘,给田野披了件绿衣裳。

②父亲在节前启刀磨镰,他要去河滩上割艾。艾蒿的味道一旦在院子里飘散,端午节就来了。

③天光擦亮万物时,一大捆带着露珠的艾蒿回家,我和妹妹手脚麻利地选出几枝艾蒿,用马蔺叶子绑好,安插在门楣和柜子上,剩下的,听从我俩的调遣,单排站在院墙边,士兵般齐整。墨绿色的叶面微微卷曲,露出叶背的银白。

④浓烈的药香从枝叶间散发出来,在院子里冲撞、回旋。那味道,有香有苦也有辛。

⑤艾蒿晾晒到半干时,父亲收拢它们,端坐艾蒿中间,取出两撮在大手间搓揉起来,就那么一捻一搓,一条长长的艾绳逶迤而出。最后,所有的艾蒿都变身绿绳子,在父亲脚前盘踞成一个巨型蚊香。这盘艾草绳晾干后,也的确是我们家整个夏天的蚊香,父亲称之为“火药”。

⑥傍晚,打开门窗,把截取的一段“火药”点燃,放进屋子中央那个盛了草木灰的瓷盆里。

⑦黄昏被黑夜慢慢涂抹,艾绳在瓷盆里明明灭灭,发出轻微的噼啪声。在腾起的缕缕青烟里,蚊蝇落荒而逃。一屋子艾烟,仿佛孙悟空用金箍棒画出的圆圈,什么虎豹狼虫,俱莫敢近,我们安睡期间,夜夜无虞。

⑧端午节当天,母亲还会将早年的艾蒿和柴胡研磨成粉,加入雄黄粉一起缝进用绸缎做成的心形香包里,再用花花绿绿的丝线,履行仪式般郑重系在我们的脖子、手腕和脚腕上;伤风感冒和磕磕碰碰的小伤,在母亲眼里,一锅艾蒿水就能摆平……

⑨整日里面对电脑,一些疾病不请自来。某天,我的右手腕痛得连点击鼠标这样的动作都如同在刀尖上行走。我的目光不得不从电脑屏幕上撤离,当我把胳膊肘撑在桌面上,手掌缓缓降下,我发现手腕处凸起了一个疙瘩,花生米大小,圆溜溜,瓷实。待手掌伸直和胳膊成一条线,那疙瘩又不见了,但能摸到,酸、胀、涩、痛,仿佛锈了的滑轮,活动手腕,听得到骨头的摩擦音。

⑩我去寻医问药。医生看了一眼,说:“这是腱鞘囊肿,需手术切除。”“手术”二字,让我的惊惧陡然升级。

⑪“可以保守治疗,但有可能会更严重。”见我迟疑了几秒依然点头,医生大笔一挥,写出一串活血、止痛和消炎的药名,吩咐我手腕处要休息制动,多用热水浸泡,也可尝试艾灸。

⑫想起家里还有一盒艾灸贴,先试试吧。

⑬缕缕白烟在手腕的皮肤处游走片刻,化作细线袅袅散去,患处即所谓的阿是穴感到了温热,空气里也有了少时常闻的艾香。

⑭索性天天艾灸。直到有一天,我弯曲手腕时,突然发现那个凸起的疙瘩不见了。是的,它真不见了!那疙瘩仿佛链接上了艾蒿深处隐秘的信号,被艾烟一天天拽走了。手腕,又恢复了从前

的灵活。这一天,距离我第一次艾灸,过去了四十一天。

⑮从此,童年结识的悠悠艾香,一次次涨满家里的角角落落。和当年我的母亲一样,一些小毛病,我都用上了艾灸,腰膝酸痛时灸一灸,伤风感冒,也灸一灸。几十年过去了,失散多年的气味,重又停泊在斗室里。

⑯若是萃取艾蒿精神,最恰当的词,莫过于“爱”。或者说,在所有的草木里,只有艾蒿,才配担起这个“爱”字。艾与爱,同音,也同义。

5. 【任务一 梳理文章脉络】请根据文章内容,完成下列表格。(3分)

时间(阶段)	对艾蒿的情感(态度)	相关事件(特点)
童年时期	喜爱、依赖	(1) _____
患病期间	(2) _____	用艾灸贴治疗腱鞘囊肿,疙瘩消失
成年之后	(3) _____	效仿母亲用艾灸调理小毛病,艾香重驻生活

6. 【任务二 品味语言特色】第①段画线句,用词精妙,请从修辞手法的角度进行赏析。(3分)

艾蒿和白蒿、米蒿一同醒来,一同苏醒的,还有很多被我们称之为野菜的小草。它们伸胳膊展腿,像书法家怀素信笔挥毫,横竖撇捺弯钩,“纵横千万字”的草书,熙熙攘攘,给田野披了件绿衣裳。

答: _____

7. 【任务三 分析句子含义】第⑭段画线句含义丰富,试加以理解。(4分)

那疙瘩仿佛链接上了艾蒿深处隐秘的信号,被艾烟一天天拽走了。

答: _____

8. 【任务四 比较阅读】(思维提升)本文与吴伯箫的《灯笼》都以“老物件”为载体传递情感,请结合具体内容,分析“艾蒿”与“灯笼”在情感表达上的异同。(4分)

【链接材料】母亲给留着的消夜食品便都是在亲手接过了灯笼去后递给自己的。为自己特别预备的那支小的纱灯,样子也还清清楚楚记在心里。

——吴伯箫《灯笼》

相同点: _____

不同点: _____

9. 【任务五 文本意象再创作】文中“艾蒿”是贯穿全文的核心意象,承载着多重情感与记忆。请结合文本内容,仿照文中对艾蒿的描写,以“艾香”为主题续写小诗,要求至少引用文中一处关键意象或情节,体现情感脉络。(4分)

艾 香 记

童年的艾蒿站在门楣上

马蔺叶绑住端午的晨光

父亲的手掌搓出绿绳

在夏夜画出安全的圆圈

专题阅读 4 跨学科阅读

☞ 见答案册 P35

一、(2025·苏州高新期末)班级开展“光影·故事”主题实践活动,请你一起参与学习。

(12分)

【材料一】

中国西汉时期发明的魔镜“见日之光”是世界上最奇异的物品之一,它的制作工艺在宋代(公元1000年左右)即已失传。

透光镜乍看上去与一般铜镜并无区别,但若以一束阳光照到镜面,反射后投影到壁上,壁上的光斑中就会奇迹般地显现出镜背面的图案、铭文,好像光线透过铜镜,把背面图案、文字映在壁上似的,故称透光镜。

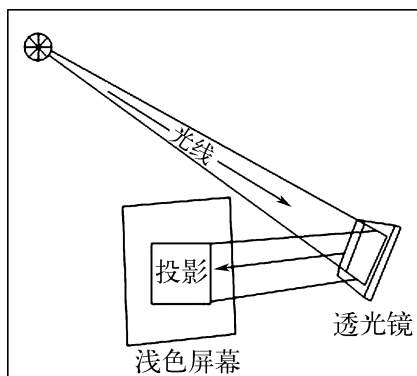

(魔镜原理图)

然而大多数人知道,青铜是不透光的,实际使人感到透光,这是为什么?

这奥妙之深让中外学者探讨了几百年,直到近20年,我国科技工作者才终于解开了这个谜团。原来这个铜镜在有铭文和图案处非常厚,无铭文处比较薄。因为厚薄不均匀,造成铜镜产生应力,并且在磨镜时发生弹性变形,所以厚处曲率小,薄处曲率大。因差异十分小,仅几微米,肉眼根本没有办法察觉。

(摘编自《古代科学家的创意发明》,“搜狐网”2017年11月28日)

【材料二】

美国密歇根大学研究团队在最新一期《自

然·通讯》杂志发表论文称,他们成功研制出实验室级3DXRD系统,首次在常规实验环境下实现X射线三维衍射技术(3DXRD),并成功解析了金属、陶瓷等材料的微观结构。这项突破使原本依赖粒子加速器的尖端技术“飞入寻常实验室”,为材料科学研究开辟了新途径。

3DXRD技术是通过多角度X射线照射,构建出物体的三维图像。其独特之处在于,将毫米级材料样品“沐浴”在超强X射线束中旋转,光束强度达到医用X射线的百万倍量级。如此高强度的照射,能清晰呈现多晶材料(构成金属、陶瓷等物质的微观晶体)的精细结构,揭示材料承受机械应力时的奥秘。比如,通过观察承重钢梁样本的晶体变化,就能了解建筑物结构老化的微观机制。

(摘编自《X射线三维成像“飞入寻常实验室”》,《科技日报》2025年5月7日)

【材料三】

“新时代·新影像”中外联合创作计划导师魏克然·钱纳认为,在这个充斥着影像和情感的世界,所有内容都被社交媒体放大和加速,需要用创意和技巧来触动年轻人的心灵和思想,吸引他们的注意力。通过纪录片这种方式来呈现真实的生活,可以让已经习惯了糖衣炮弹的观众感受到真实的生活。通过纪实作品击中当代年轻人的心灵,让他们在刷手机的生活更多地关注现实生活。

但在这个充斥着屏幕的时代,如何讲故事是非常重要的,我们需要探索新的故事和叙事方式,甚至采取一些混合式的方式进行创新性的表达,以此来吸引年轻人的注意力。2023年首届创作计划中的入选作品题材非常广泛,有的讲述中国偏远地区的电力发展,还有的关注为视障人群打造电影院。这些故事都通过一个

真实生活英雄的旅程,使用视觉情感手段以更亲密的电影风格表达他们的故事。记录生活、记录真实的故事,讲述也变得更个人化、生动化、亲密化和娱乐化。有创意、有深度的作品让观众在享受影像的同时,获得启迪和思考。

(摘编自“解读中国官网”2024年8月3日)

【材料四】

《中国科学报》:国际一流大模型团队里的年轻人中有不少是华人,为什么他们在海外能快速崭露头角?

丘成桐:这些人大多接受了美国的教育和训练。我们的教育在激发创造性方面与美国相比仍有差距,特别是在基础科学领域。我在国内创办求真书院、设立少年班,也是希望中国能培养出优秀的基础科学人才。

《中国科学报》:我国中学生的数学天赋已展现出来,但顶尖人才常出现“断层”。在人工智能时代,你觉得拔尖人才该如何培养?

丘成桐:我最近出版的一本书《我的教育观》专门讨论了这个问题。该问题的根源在于刷题,它导致学生进入大学后已经失去了探究学问的兴趣。考试需要花费1~2年时间准备,唯一的方法就是刷题,这是对年轻人创造能力的最大打击。面对这种情况,如何培养思考力、创造力,我认为不是不考试,而是对最拔尖的学生采用不同的方法进行培养。但许多家长都觉得自家小孩是天才,因此这种方法实施起来会有困难。

(摘编自《丘成桐:2030年是中国数学崛起的重要时刻》,《中国科学报》2025年2月24日)

1. 以下对四则材料的理解和分析,不正确的一项是(2分) ()

- A. 魔镜“见日之光”是采用铜镜厚薄不一的办法产生透光效果,有字的地方特别厚,没有字的地方比较薄。
- B. 密歇根大学团队研制出实验室级3DXRD系统,这个系统通过多角度X射线照射,构建出物体的三维图像。

C. 魏克然·钱纳认为在这个充斥着影像和情感的世界,要通过纪实作品让年轻人感受真实的生活、关注现实。

D. 丘成桐院士认为中国的教育与美国相比仍有很大差距,特别是在激发创造性方面,以及基础科学领域。

2. 小新想模拟魔镜实验,阅读材料一和原理图,结合你所学物理知识,为他完成实验提供建议。(3分)

答:_____

3. (思维提升)在“光——人类的朋友”主题演说活动中,小新要向与会嘉宾介绍人类对“影像”的利用情况。请你结合前三则材料帮他写几句话。(3分)

答:_____

4. 丘成桐院士在接受采访时提到要培养年轻人的“思考力、创造力”。综合上面四则材料,你认为怎样才能培养出年轻人的“思考力、创造力”? (4分)

答:_____

二、(2025·南通期中)小南搜集到以下材料,想制作一个展板参加主题活动。请帮助她完成下列任务。(12分)

【材料一】

启东市非物质文化遗产清单(部分)

序号	保护级别	项目类型	项目名称	立项时间
1	省级	民间音乐	吕四渔民号子	2007省一批JSⅡ—7
2	省级	传统技艺	色织土布技艺2011	2011省三批扩展JSⅦ—35
3	省级	传统美术	沙地灶头画2015	2015省四批Ⅶ(2013南通市第三批Ⅶ)
4	省级	曲艺	洋钗说书2015	2015省四批Ⅴ(2013南通市第三批Ⅴ)

(选自“启东市文广旅游局”2024年12月16日)

【材料二】

号子也称劳动号子、哨子,号者、呼号、号召、召唤之意,故称号子,是一种与劳动节奏密切结合的民歌。北方常称“吆号子”,南方常称“喊号子”。

它早在原始时代人们开始从事集体劳动时就已产生,直到现代社会一些机器取代了人工集体劳动才逐渐消失。它产生于体力劳动过程之中,直接为生产劳动服务,真实地反映着劳动状况和生产者的精神面貌。在劳动过程中,尤其是集体协作性较强的劳动,为了统一步伐,调节呼吸,释放身体负重的压力,劳动者常常发出吆喝或呼号。这些吆喝、呼号声逐渐被劳动者美化,发展为歌曲的形式。从最初劳动中简单的、有节奏的呼号,发展为有丰富内容的歌词、有完整曲调的歌曲形式。大多是口头即兴创作,内容则根据劳动特点随意发挥。

数千年来,号子伴随着劳动大众在与自然的搏斗中发挥了巨大的社会功能。同时,号子又是人与自然和劳动相结合又相碰撞而产生的最早的精神、艺术之花。它具有永恒的历史文化价值。它有两大作用,第一具有实用性,即通过唱号子,能统一劳动节奏、协调劳动动作、调节劳动情绪、消除劳动疲劳、组织和指挥集体劳动活动。第二具有艺术表现性,即用音乐艺术形式反映劳动者的意愿、力量和审美情趣,旋律简练、节奏强烈、一唱众和、富于韵诵,从而加强劳动者在劳动中的情感交流,提高劳动效率;也体现出了劳动人民的智慧和力量以及乐观精神和大无畏的英雄气概。

(选自“民歌档案”官网)

【材料三】

吕四渔民号子作为江苏省级非物质文化遗产,既是一种与传统海洋捕捞作业相匹配的,作为传递劳动信息、协调劳动节奏的号令,也是渔民劳作抒怀、交流情感的一种娱乐形式,更是一种完整记录吕四传统海洋捕捞作业全过程的音乐史料。

1962年始,江苏、上海等地音乐协会不断派出专家学者到吕四采风,搜集整理渔歌、号子。1980年,南通市文化局汇编出版《南通地

区民歌集》,收录吕四地区渔歌、号子 53 首。1983 年,上海音乐学院民间音乐抢救小组黄允珍一行到吕四,收集渔歌、号子 76 首。1987 年,启东整理出民间文学“三套集成”资料本,其中有大量篇幅录入吕四渔歌、号子。

20 世纪 80 年代末,在吕四港镇文化站工作的夏阿林开始收集渔民号子,宣传吕四渔民文化。他走村串巷,先后收集了 200 多首渔民号子,并把包括他父亲在内的 6 名父辈召集起来,组成夏家班,教他们演唱。经过整理、加工,多首吕四渔民号子被搬上舞台,以原生态的表演方式展示给大众。从此,高亢亮丽、韵味十足的吕四渔民号子开始为人瞩目。

(选自“南通史志网”,有删改)

【材料四】

渔民号子

(合) (领) (合)
 $\underline{111}$ | $\underline{\widehat{53}} \underline{\widehat{27}}$ | 1 1 | $\underline{\widehat{23}}$ 5 | $\underline{\widehat{16}}$ 5 |
 嘿呀嘿, 嘿 呀 嘿 呀, 哎 嘿, 哎 嘿,

(领) (合)
 $\underline{52} \underline{\widehat{32}}$ | 1 1 | $\underline{\widehat{53}} \underline{\widehat{21}}$ | \dot{i} $\underline{\widehat{21}}$ | $\underline{\widehat{21232}}$ |
 喂嘿呀, 嘿 呀, 喂 嘿, 嘿 嘿, 喂上的喂呀

$\underline{111}$ | $\underline{\widehat{21232}}$ | $\underline{111}$ | $\underline{\widehat{21232}}$ | $\underline{111}$ |
 嘿呀嘿, 喂上的喂呀 嘿呀嘿, 喂上的喂呀 嘿呀嘿。

1. 综合上述四则材料的组合意图,判断材料一重点想告诉我们的一条信息是什么?(2分)

答: _____

2. 为了展现吕四渔民号子的魅力,小南想从以下三幅画中选择一幅作为展板背景图。根据上述材料内容,综合你所懂得的其他学科知识,判断小南会选择哪一幅图?请简要阐述理由。(4分)



A



B



C

答: _____

3. 结合有关材料,简要探究启东人拯救和保护渔民号子的原因。(4分)

答:_____

4. (思维提升)为了更好地宣传吕四渔民号子,展板还需要一个既能吸引人们注意力,又能体现吕四渔民号子特色和魅力的标语。请结合材料,为这个展板拟一个合适的标语。(2分)

答:_____

三、(2025·盐城阜宁期中)班级开展“识清明节气,探科学真相”活动,同学们收集了以下几则材料。(13分)

【材料一】

A《岁时百问》中提到:“万物生长此时,皆清洁而明净,故谓之清明。”作为节气,“清明”有冰雪消融,草木青青,天气清澈明朗,万物欣欣向荣之意。然而,现实却似乎被“预言家”杜牧言中,总是“清明时节雨纷纷”。

(选自《为什么清明总在下雨》)

【材料二】

①从地理科学的角度看,“清明时节雨纷纷”的现象主要由以下三种原因造成。

②首先,冷暖空气“拉锯战”。在清明节前后,北方的冷空气势力开始减弱北撤,但仍有少部分冷空气负隅顽抗,从西伯利亚经蒙古、华北地区折向长江流域;与此同时,南方的暖湿空气迅速增强北上,这样一来,南下的冷空气与北上的暖空气正好在长江流域相遇。一旦交锋,较重的冷空气就会楔入较轻的暖空气下方,将暖空气从下方抬向高空,这时气象学上的“准静止锋”就形成了。受到“准静止锋”的影响,清明时节中国各地便开始细雨绵绵,连日不断,从而形成“雨纷纷”的景象,这也是形成清明降雨的最主要原因。

③其次,太阳直射点的两个“跟屁虫”。站

在太阳的视角看,每年到了春分日, 甲;春分过后, 乙。此后北半球就会经历长达半年昼长夜短的情况。由于太阳直射点的移动,引起了地球热量的变化,进而引起气压带和风带移动。B 气压带和风带这两只跟屁虫,就会跟着太阳直射点的移动方向,一起进行季节性移动。于是,在清明时节,位于太平洋的副热带高压带便会加强西伸,同时西南风也开始向北扩大影响力。在两者的作用下,海洋上的暖湿水汽就会随之输送到我国大陆地区,从而带来丰沛的降水。

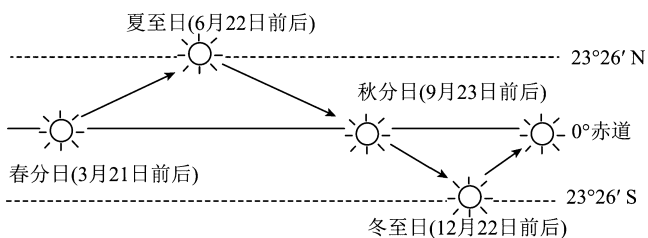

④第三,令人烦躁的“低气压”。在春季,我国海洋上和陆地上都会出现低气压天气系统。当低压生成时,气压会降得很快,导致气压梯度迅速增大,这时空气流通性增强,便出现了大风。受到大风的影响,低气压里的云就会走得很快(云的成分就是小水珠),从而形成降雨天气。可能这就是传说中“风中有朵雨做的云”吧!

(选自“知乎”,有删改)

【材料三】

清明与“变天”在时点上的重合,充分显示出传统历法中蕴藏的智慧。要知道,清明不下雨,下什么雨,对农耕来讲都是大事。关于清明节下雨,民间还流传着不少农谚:

- ①雨打清明前,洼地好种田。
②清明前后雨,豌豆麦子中了举。
③麦怕清明连放雨。
④麦子不怕四季水,只怕清明一夜雨。

请你阅读材料,完成下面的对话。

小赋:小宁,你能根据语境,结合材料二中的图

片,还有我们所学的地理知识,在甲、乙两处填写上内容相关、语意连贯的句子吗?

小宁:完全没有问题。根据图片和语境,我在甲、乙两处分别填写的内容是 1. _____ 和 2. _____。(2分)

小宁:我也来考考你!你能从材料二中概括出清明雨水多的原因吗?

小赋:我知道啊,你看,材料二通过 3. _____ 的说明顺序讲清楚了“雨纷纷”的三个原因,分别是:4. _____ ;5. _____ ;6. _____。(4分)

小宁:你真是善于筛选信息啊!

小赋:这几则材料不仅顺序合理,语言也比较生动,例如 7. _____ (从材料一、材料二中 A、B 处任选一句来分析)。(3分)

小宁:清明与“变天”在时点上重合,农民肯定是不喜欢下雨的。

小赋:通过阅读材料三,我觉得 8. (思维提升) _____。(4分)

小宁:我觉得你的分析很客观!

四、(2025·徐州期末)阅读下面的文字,回答问题。(17分)

洞天遐想

王充闾

①走进幽邃奇崛的洞口,光怪陆离的景观、起伏波动的光影,织就一条花光照眼的金丝毯。在移步换形的游观中,我捕捉着电光石火般的灵感,勾勒、点染足之所经、目之所见、心之所思的般般景象。

②记得著名评论家、散文家冯牧写过这样一首诗:“黄山归来不看岳,织金洞外无洞天。

琅嬛胜地瑶池境,始信天宫在人间。”对于织金洞,这应该是至高无上的评赞了。

③本来是身临其境,亲历实游,我却进入了一种心灵体验的梦幻世界。仿佛乘坐一辆鎏金缀彩的马车,披着淡月,碾着花毡,载着晚钟摇动的黄昏,叮咚作响地驶过。迎面泛起层层暮色,像一池涟漪微动的澄波。这使我想起古诗中常见的“暝色”。看去确也有如飞烟缭绕,岩际薄云。而我,在这瑰丽的景色、迷蒙的意境之中,焙^①制着浓酳的幽思。我对着造型奇特的塔林、虹桥、石幔、剑峰出神,不期然地同亿万年前的时间老人打了个照面。

④“欢迎来到‘多彩贵州’的织金洞!”导游小姐热情地解说。从解说词中了解到,织金洞拥有一个多层次、多阶段、多类别、多形态的完整岩溶系统。洞道纵横交错、石峰四布,古生物化石遗迹、地层岩石遗迹和构造遗迹等,共同构成了以洞穴、峡谷、天生桥、天坑等为核心,集雄伟、典型、优美于一体的高原喀斯特地貌景观。织金洞不仅具有很高的旅游、美学价值,而且于研究中国的古地理、古气象学等都有极高的科学价值,它经联合国教科文组织批准加入世界地质公园。

⑤使我心旌摇荡,感到“名下无虚”的,是那些光怪陆离、变幻莫测,令人叹为观止的奇异景观。这里的迎宾厅极为阔大,由于内蕴丰富,多姿多彩,毫无空旷之感;厅顶有圆形天窗,阳光可直射洞底,窗沿水珠串串滴落,在阳光的照耀下,仿佛撒下千万枚金钱;侧壁小厅高耸的钟乳石,形如核弹爆炸后升起的蘑菇云;厅内还有圆形水塘,塘边伫立,可观看其中的如林石笋和洞窗倒影。

⑥且看美艳天成、凌空高耸的石笋“银雨树”,酷似象牙雕刻的玲珑塔。游人只需驻足片刻,即可洞观十多万年的造化神工,领略“瞬间——永恒”的奥蕴:早期,洞顶滴水形成一个个滴盘,滴盘重叠,成为塔状石笋;后来,滴水又缓慢流淌,下部经过溶蚀,被分割成松球状石笋;最后,顶部的水又使叶片形成瓣状石笋。

神奇的是,滴水线的位置一直没有变迁,且水量恒定,始终如一。国际洞穴联合会原主席福特说,“银雨树”是他见过的最好的洞中碳酸钙沉积状态。我国地质学专家孙大光说:“把‘银雨树’称为国宝还不够,应称之为球宝——地球之宝,无价之宝。”

⑦穿过高低错落的钟乳石林,沿着蜿蜒的路径,渐行渐远渐深,所见也愈发新奇,诸如气势磅礴、仪态万方的“金塔林”,百态纷呈、玲珑剔透的“卷曲石”,仙气氤氲、红光折射的“铁山云雾”,凌空高爽、玄逸幽深的“广寒宫”“凌霄殿”,形象逼真、惟妙惟肖的“普贤骑象”“婆媳情深”……

⑧有纪游文章深得此中妙谛,这样描画:“织金洞顶棚、洞壁和洞底形成的空间,一会儿锥形,一会儿弯形,一会儿矩形,一会儿方形,呈现出目不暇接的生动多变。已开放的6.6千米长的洞腔,时长而深幽莫测,时短而明快简练;时高如朗朗夜空,时低而手可触顶;时宽如茫茫原野,时窄如山谷幽径;时大如苍穹,时小如华盖;时急迫如刀枪怒发,时和缓如信步田园;时险陡如攀蜀道,时平坦如履平沙;时静如禅佛仙界,时动如海浪排空,虎啸山河,龙揽九天,雷霆千钧,狂飙万丈。”

⑨大自然天造地设,造物主鬼斧神工,面对这奇幻莫测的旷世奇观,那种意出尘外、妙绪缤纷的想象力都无从发挥了。想象力同梦境有些相似,是愿望的达成、缺憾的补偿。当眼前的景观应有尽有,想象就成为多余的了。

(选自《光明日报》2025年4月18日,有删改)

【注】①焙(bèi):用微火烘(药材、食品、烟叶、茶叶等)。

学校开展“自然奇观与文化感悟”研学活动,你读到作家王充闾的《洞天遐想》,被织金洞的奇幻景观震撼,请完成以下任务。

1. 【内容梳理】梳理文章,你发现④~⑦段主要是写织金洞的核心景观和价值亮点两方面内容。请补全下面的空白。(3分)

核心景观
价值亮点

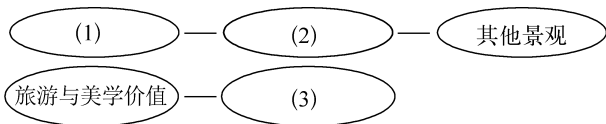

- (1) _____
 (2) _____
 (3) _____

2. 【写法分析】作者在描写织金洞时,如何将“实境”与“想象”结合?请从文中举出一例并分析这样写的好处。(3分)

答: _____

3. 【语言赏析】(5分)

(1) 第③段画线句中加点的词语“焙制”有什么表达效果?(2分)

答: _____

(2) 从修辞手法角度赏析第⑧段画线句。(3分)

答: _____

4. 【关注评价】(思维提升)选文第⑥段引用了国际洞穴联合会原主席福特和我国地质学专家孙大光的评价,请说说有什么作用。(3分)

答: _____

5. 【观点探究】作者说“当眼前的景观应有尽有,想象就成为多余的了”。你同意作者的观点吗?请结合选文内容进行探究。(3分)

答: _____

期末精选

期末精选 1 南京市建邺区 2024—2025 学年度期末

见答案册 P37

【阅读与思辨能力考核】

一、人才为兴邦之本,请协助校刊“时代强音”版面完成调研。阅读下面的古诗文,回答问题。(18分)

【甲】

世有伯乐,然后有千里马。千里马常有,而伯乐不常有。故虽有名马,只辱于奴隶人之手,骈死于槽枥之间,不以千里称也。

马之千里者,一食或尽粟一石。食马者不知其能千里而食也。是马也,虽有千里之能,食不饱,力不足,才美不外见,且欲与常马等不可得,安求其能千里也?

策之不以其道,食之不能尽其材,鸣之而不能通其意,执策而临之,曰:“天下无马!”呜呼!其真无马邪?其真不知马也!

(韩愈《马说》)

【乙】

驽骥^①杂处饮水食刍^②嘶鸣蹄啮求其所以异者盖寡。及其引重车,取夷路,不屡策,不烦御,一顿其辔而千里已至矣。当是之时,使驽马并驱,则虽倾轮绝勒^③,败筋伤骨,不舍昼夜而追之,迺乎其不可及也,夫然后驥驽^④与驽骀^⑤别矣。古之人君知其如此,故不以天下为无材,尽其道以求而试之耳。试之之道,在当其所能而已。

(选自王安石《材论》)

【注】①驥:良马。后文的“驥”与此同义。②刍:喂牲畜的草。③勒:带嚼口的马络头。④驥驽(yǎoniǎo):骏马名。⑤驽骀(tái):劣马。

【丙】

辛未闰四月即事(节选)

张九成^①

相马须相骨,探水须探源。
君如识此理,知人若神仙。
有时阴求人,得意初无言。
如闻失一士^②,每食不下咽。
人才何其鲜,求一于百千。
岂独今世欤,自古皆已然。

【注】①张九成:南宋人,曾任礼部侍郎兼刑部侍郎等官职。②士:指人才。

1. 请你参考表格提示的方法,解释下列加点词。(4分)

文言词语	方法		解释
取夷路	课内迁移法	其船背稍夷	(1) _____
不烦御	查阅词典法	①驾馭;②控制,统领;③任用,使用;④抵御,抵挡	(2) _____ (填序号)
一顿其辔而千里已至矣	语境推测法:根据上下文意思		(3) _____
则虽倾轮绝勒	参考成语法	络绎不绝	(4) _____

2. 下列句中“而”的意思和用法与例句相同的一项是(3分) ()

例句:一顿其辔而千里已至矣

- A. 抟扶摇而上者九万里(《北冥有鱼》)
 B. 中峨冠而多髯者为东坡(《核舟记》)
 C. 鸣之而不能通其意(《马说》)
 D. 乃记之而去(《小石潭记》)

3. 请用“/”为文中画波浪线的句子划分节奏。(限三处)(3分)

驽骥杂处 饮水食刍 嘶鸣蹄啮 求其所以异者 盖寡

4. 用现代汉语翻译文中画横线的句子。(3分)

古之人君知其如此,故不以天下为无材,尽其道以求而试之耳。

译文: _____

5. (思维提升)根据情境,补充对话。(5分)

小语:我发现三篇古诗文的作者都是以“马”为出发点,围绕人才问题在发表看法,但我不明白,他们发表的看法是不是完全相同。你们能帮我解答一下吗?

小文:我认为他们的看法是相同的,他们都强调(1) _____,比如甲文说只有伯乐才能发现千里马;乙文说要使驽骥并驱,才能发现哪个是良马;丙诗说明白“(2) _____”(原文语句)的道理,就能知道哪个是人才。

你:我认为他们的说法有相同之处,但各有侧重,甲文说“千里马常有,而伯乐不常有”,即人才众多,但善识者少;乙文从结尾两句可知侧重点在于(3) _____;丙诗则是侧重于强调(4) _____,从“(5) _____”(原文语句)可以看出。

二、校刊拟转载《烟雨龙虎山》并配编者按。请阅读材料,完成任务。(14分)

烟雨龙虎山

①我曾三次到过江西鹰潭的龙虎山。

②第一次是三十年前的夏天。那时我踌躇满志,准备到龙虎山酣畅淋漓地登一回高峰。可是到达后,满眼都是大石头般的山包,圆滚滚地散落在泸溪河沿岸,全无壁立千仞的气势。这龙虎山的外形离我的期望实在有点远。

③第二次是十年前的晚秋。我陪客人走在象鼻山的栈道上,不停地向外省朋友介绍龙虎山的奇山秀水与地质学价值。在程序化的讲解和巡礼似的参观后,宾主两欢,各自散去。这次我虽然对龙虎山有了更多理性的认同,却没时间静下心来慢慢体会。

④2024年,我第三次来到龙虎山,赶上了淅淅沥沥的春雨。雨雾浸润过山,浸润过河,也将一种舒缓、悠远的气息刻入记忆。到码头,登竹筏,站在筏子上眺望,明净的泸溪河蜿蜒向前,玉带般串起沿岸的山峰。河上有两只竹筏轻轻漂浮,艄公的竹篙不紧不慢地探向水中,在鹅卵石上碰撞出清脆的回响。河水缓慢流淌,远远望去像是静默不动,似乎它们也被这丹山碧水迷住,忘了自己要奔流到何方。**【甲】**远处山湾又飘出一只竹筏,独人独篙,撑篙的人头戴黄斗笠,身穿蓝雨衣,轻盈灵动。此时的泸溪河是一首悠扬的诗歌,值得人细细品味。

⑤从仙人城乘坐天梯到达山顶后,映入眼帘的是如波浪般向前翻涌的峰林。龙虎山属于丹霞地貌的老年早期,它不似青年期的赤水丹霞颜色鲜亮,也不似壮年期的崑山丹霞起伏剧烈。经过上亿年时光的打磨,它的丹霞峰林已经较为疏散,逐渐独立的山峰点缀在河流两岸。**【乙】**裸露在外的山体被雨水浸湿后,颜色由红褐色转为深沉的黑褐色,像油画色彩一样丰富厚重。然而,绿树青林却密密匝匝地依山而生。山是沉稳的依靠,绿是蓬勃的新生,山体的本色与它孕育的新绿相间相错,相得益彰。泸溪河水贴着山根缓缓地转,迷蒙的烟雨轻轻地萦绕着山体,万物交融,宛如画中仙境。传说,九十九条龙曾在此集结,使得山若龙盘,似虎踞,龙虎争雄,势不相让。这些我年少时看不上的山包,从那么遥远的时间深处走来,也曾陡峭,也曾鲜衣怒马。而今这峰林如一位看尽世事的长者,散发着平和成熟的魅力,与碧水青天、茂林翠谷共同形成了一处人间福地。这样的龙虎山与传说何其不同!《水浒传》开篇写到龙虎山:“千峰竞秀,万壑争流。瀑布斜飞,藤萝倒挂。虎啸时风生谷口,猿啼时月坠山腰。恰似青黛染成千块玉,碧纱笼罩万堆烟。”想来施耐庵是懂得龙虎山的,他既懂龙虎山之美,也懂龙虎山的内涵精髓——为而不争,有容乃大。或许,正是这种智慧成就了龙虎山的文化之绝。

⑥从山顶下来跳上竹筏,耳畔是船工喃喃的解说,泸溪河畔有一个神奇的小村,名叫“无蚊村”,三面环山,一面临水,据说数千年来村子里都没有出现过蚊子。坊间流传,当年张天师偕母路过此地,见母亲被蚊子叮咬,使用法扇一扇,让蚊子不见踪影。其中虚实,自然谁也说不清楚。但船工提及的上清豆腐却令我垂涎。于是登岸入古镇,寻上清豆腐。清蒸的大块白玉豆腐就这样齐整整地摆在我面前。轻舀一勺送进嘴里,鲜,嫩,香,滑,在舌面徐徐润开,久久不散。在细雨如丝的氤氲中,品尝这样纯净的水质、这样地道的手艺,是再美好不过的事。只有与山水相亲相契的人,才能将这份质朴醇厚留在唇齿之间。

⑦竹筏在桃花洲登岸,对面仙水岩的悬崖峭壁分布着一个个大小不一的洞口。这就是著名的崖墓。有的洞口狭长,缝隙处透出微弱的光线,隐约可以望见横躺的棺木,镶嵌在一片漆黑深邃之间。岩壁呈九十度垂直地面,根本没有落脚的地方,在哪儿寻找支点,绳索怎么固定,这些尚未解开的谜团让人惊叹。悬崖之下,几只竹筏鱼贯而出,每只筏上都有一位渔民与两三只鸬鹚。渔民用竹篙一击水,平静的河面立时水花四溅,一只只鸬鹚钻入水中。忽地,一只鸬鹚钻出水面,喉囊鼓鼓的。渔民一把抓起,把其喉咙里的鱼挤出来,随即从鱼篓里拿出一条小鱼往河中抛去,鸬鹚快速衔起,一口吞下。并未捕得鱼的鸬鹚也不着急,何必着急呢?或在水中嬉戏,或是听从主人的示

意,站在竹篙的一端,由主人高高挑起,再扑扇着翅膀飞下。远远望去,河上留下一条条波痕,继续讲述着岁月静好的生活智慧。

⑧此时,泸溪河上的烟雨还未散去,烟雨中的一些谜也未解开。这又有什么关系呢?这山水间的智慧定会吸引一代又一代人,一次又一次前来仰望。

(取材于朱千金的文章)

6. 【内容提要】文章详细记述了作者第三次游龙虎山的过程。请你摘录文中表明作者游踪的词语。概括作者的见闻及经历,补全下面的表格。(每空 15 字以内)(4 分)

游踪	见闻及经历
到码头,登竹筏,站在筏子上	眺望泸溪河美景
(1) _____	(2) _____
从山顶下来跳上竹筏,登岸入古镇	(3) _____
在桃花洲登岸	(4) _____

7. 【佳句品鉴】文章语言生动,富有韵味。请你从甲、乙两句中任选一处,加以赏析。(3 分)

答: _____

8. 【文题理解】读完这篇文章,小语对这篇文章的标题有自己的思考,请谈谈你的看法。(3 分)

小语:我觉得这篇文章标题完全可以用《龙虎山烟雨》呀,为什么要用《烟雨龙虎山》呢?

你: _____

小语:听你这么说,确实《烟雨龙虎山》更好。

9. 【编者按撰写】(思维提升)文章结尾处写道:“这山水间的智慧定会吸引一代又一代人,一次又一次前来仰望。”结合全文内容,说说作者从龙虎山的山水中读出了怎样的智慧。(4 分)

答: _____

三、校刊“生活有味”版面欲推出暑期旅游征稿,请结合材料完成推荐。(10 分)

【材料一】

细数景区网红打卡点:

①那些流行起来的网红打卡地,大多都是适合拍照的美景地。那些火爆的民宿更是个个颜值超标,分外美丽。

②景区内商店、餐饮店、书店等积极营造清新文艺的氛围。失恋博物馆、爱情栈道等以爱情为主题,通过细节的设计,营造了清新文艺的情感氛围,轻而易举地就让参与者怦然心动。

③VR 的主题公园、光影秀、高科技体验馆等成为时尚潮玩人群的打卡地。

④落差最高的漂流项目、最高的网红秋千等层出不穷,不停地挑战人类的极限。景区总需要 1~2 个让人心动又心跳的项目,既能提高人气,也能提高财气。

⑤摔碗、扯面、不倒翁……都是娱乐精神下的产物。吸引综艺、影视到旅游景区拍摄,娱乐的

同时能大大提高景区的知名度。一个女生带着孟婆的面具,在街上免费发放号称是“孟婆汤”的苦丁茶,火遍全网,茶摊前被各地的游客堵得水泄不通,直接带火了一座城市。

(选自“绿维文旅”公众号,有删改)

【材料二】



【材料三】

国庆假期呼和浩特 四天三夜之行

Day1:

①坐动车从南京南站——到达呼和浩特东站。

②泽成冰煮羊:某平台推荐的必打卡,“冰煮羊”的名字也让我们非常好奇——冰怎么煮羊,到了之后发现,味道并没有网络上说的那么惊艳,我们三个南京人没怎么吃羊肉。第一顿就打卡失败。×

③塞上老街:吃完饭去逛老街,还是挺有意思的,很多内蒙古的饰品,有老人在做烫画,还有大群人跳广场舞,融入进去体验当地文化,感觉很棒。✓

④奶皮卷:回来路上买了吃,也是受某平台推荐,吃一块体验一下可以,但看社交媒体上大家买得都很多,我们就买了三盒,吃到腻了。×

Day2:

①黄花沟:以为将会看到绿色草原,实际上10月份草已经干枯了。○

②乌兰哈达火山地质公园:去之前以为是多么壮观的死火山景象,到了之后才发现就是一堆黑色的岩石,是被某平台营销带起来的网红景点。景区没有步道、厕所等基础设施,要靠自己爬上去,安全风险很高,山顶风很大。×

Day3:

响沙湾:报了一个一日游的团,从呼和浩特开车去沙漠。早上三小时、晚上三小时的车程累到半死,这个沙漠还不错,景观还是蛮壮观的。我们还看了内蒙古的民族表演,玩了滑沙,坐了沙地摩托车,挺刺激。✓

Day4:

①将军衙署:和故宫有点像,了解边境官兵文化,但是整体规模小、保护得也不是很好,有点老旧。○

②在寒风中逛完衙署去吃火锅:吃了好几天的简餐,几乎被奶制品冲昏头脑。最后一天终于找了熟的食物火锅,大家都吃得超开心,胃终于得到了补偿。✓

(选自“RUC新闻坊”公众号,有删改)

◎攻略一:整理打卡元素

10. 你发现有吸引力的网红打卡地要具备一些特质。请联系材料一、二归纳罗列。(2分)

答: _____

◎攻略二:提供打卡建议

11. 你想向亲友推送材料三,并附上打卡建议,请联系内容,帮忙提炼三条暑期出行打卡建议。(3分)

答: _____

◎攻略三:推荐打卡地

12. (思维提升)校刊想为暑期要来南京旅游的刚刚初三毕业的外地同学金金推荐一处网红打卡点,请帮忙选一处网红打卡点并写一段推荐词。(5分)

要求:①能突显打卡点的网红元素;②条理清晰,语言得体;③正确书写汉字,准确使用标点,规范运用语言;④120字左右。

- 备选打卡点:A. 夫子庙秦淮风光带
B. 钟山风景区
C. 南京博物院

答: _____

